

Värmeaggregat 3001 WI är konstruerat för inbyggnad i golvet och innehåller en fläkt och 2 st

vatten/luftväxlare som styrs av rumstermostat.

## TEKNISK DATA

Driftspänning ..... 230V-1~N 50Hz  
Märkeffekt fläktmotor ..... 192W  
Säkring ..... 10AT  
Effekt vatten-luftväxlare ..... 55°-45° ca. 2 x 1850W  
Framledningens temp.kurva ..... 30-55°C  
Anslutning rör ..... ø18 mm  
Luftmängd..... ca 700 m<sup>3</sup>/h

Tryckfall över aggregat:

150 l/h.....	2,4 kPa
200 l/h.....	4,0 kPa
250 l/h.....	6,0 kPa
300 l/h.....	8,4 kPa
350 l/h.....	11,0 kPa
400 l/h.....	14,0 kPa

## FUNKTION

3001 WI kan styras av alternativ reglerutrustning. Rumstermostaterna styr vattenventilen till aggregatet. Fläkten startar automatiskt då framledningstemperaturen är +30°C eller mer och stannar då ventilen stänger och temperaturen sjunker till ca. +27°C.

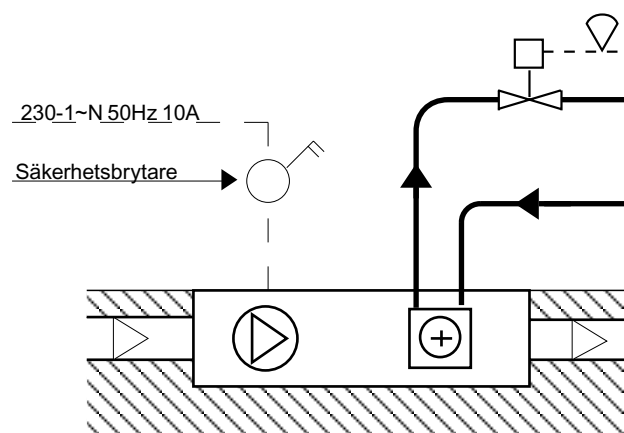

# MONTAGE

Vid användning av ingjutningslåda 3000 B, se produktblad F-12.

Vid användning av ingjutningslåda 3000 B2, se produktblad F-15.

Vid användning av ingjutningslåda 3000 B3 (industri), se produktblad F-14.

Vid användning av byggvärmare, se produktblad F-13.

# INKOPPLING VATTEN

1. Rengör värmeaggregatets låda noggrant. Vatten eller fukt får ej finnas i låda eller kanalsystem när utrustningen monteras.
2. Vibrationsdämpare skall fästas i ingjutningslådans botten längst ut mot kanten vid utblåsningsrören.
3. Kapa av vattenrören dikt rörstyrningarna i aggregatet.
4. Skruva loss rörstyrningarna.
5. Skruva av överfallsmuttrarna och klämringar från kassetten rörkopplingar och placera dem på rören. Montera stödhylsa i rören.
6. Drag upp de två styrlisterna, som skall fixera kassetten i sidled.
7. För ned kassetten så att den går fri från rören.
8. För kassetten mot rören så att rörkopplingarna kommer i rätt läge och drag kopplingarna.
9. Montera styrlisterna.
10. Kontrollera att kassetten är centrerad så att det inte är mekanisk kontakt mellan den och lådan.

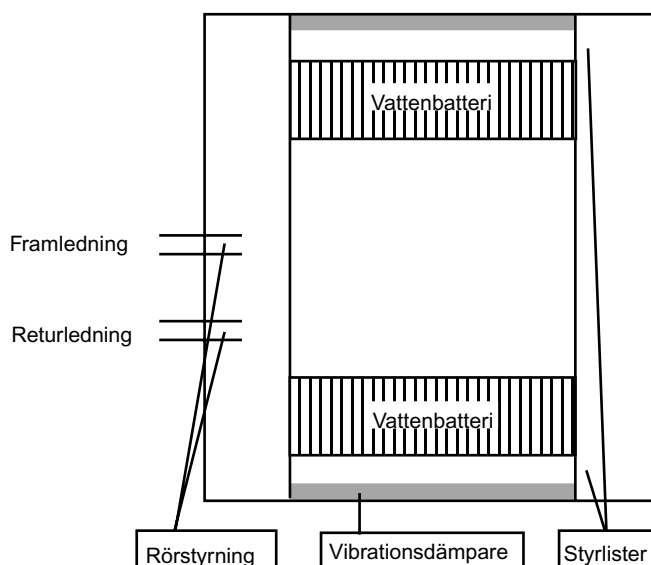

# INKOPPLING EL

1. Kontrollera eldatan på aggregatet så att övrigt installationsmaterial blir rätt.
2. Anslutning till nätet sker med fast förlagd ledning.
3. Allpolig brytning med 3 mm brytaravstånd måste anordnas i den fasta installationen.
4. Installationen utförs av behörig elinstallatör.
5. VP-rör som mynnar i aggregatet tätas med fogmassa sedan de elektriska ledningarna monterats.
6. Montera aggregatets luckor. Provkör 1 timma öppna för kontroll, vid behov rengör, torka och provkör. Om fukt finns, avbryt montaget och torka med byggvärmare.

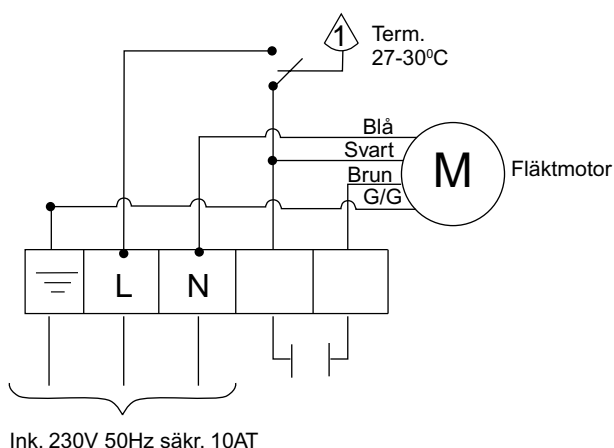

Vid användning av 1,2 eller 3 termostater kombineras inkopplingarna med förbindningar mellan plintarna 3, 6, 9 och 12.